



hanit® BANK HIGHLANDS

In der Natur zuhause

Auch die Bank "Highlands" baut auf die gleichen Fußelemente wie "Cornwall" und "Somerset". Den Unterschied machen die massiv wirkenden Sitz- und Rückenbohlen, die dem Auftritt seine urwüchsige, natürliche Note geben. Eine Bank, die wie geschaffen ist für naturbelassene Umgebungen.

Material:

hanit® Recyclingkunststoff

Oberfläche:

Strukturiert, gemasert

Abmessung (B x T x H):

ca. 200 x 66 x 75 cm

Sitzhöhe:

45 cm

Gewicht:

ca. 85 kg

Belattung:

Typ Klassik

3 Bankbohlen 200 x 19 x 4 cm

Eingefräste Armierung

Befestigung:

Zum Eingraben

Vorteile:

Langlebig und formstabil

Nie wieder streichen, lackieren oder schleifen

Keine Verletzungsgefahr durch Splitter

Kein lästiges Einmotten im Winter (wetterfest)

Schnelltrocknend, da keine Wasseraufnahme

Vandalismusresistent



 Braun

RecPro Recyclingprodukte GmbH & Co.KG

Post: Kanalstraße Nord 180, 26629 Großefehn
Lager: Kanalstraße Nord 247, 26629 Großefehn

Telefon: +49 4943 / 80497-0
Mail: vertrieb@recpro.de



TECHNISCHE ZEICHNUNG

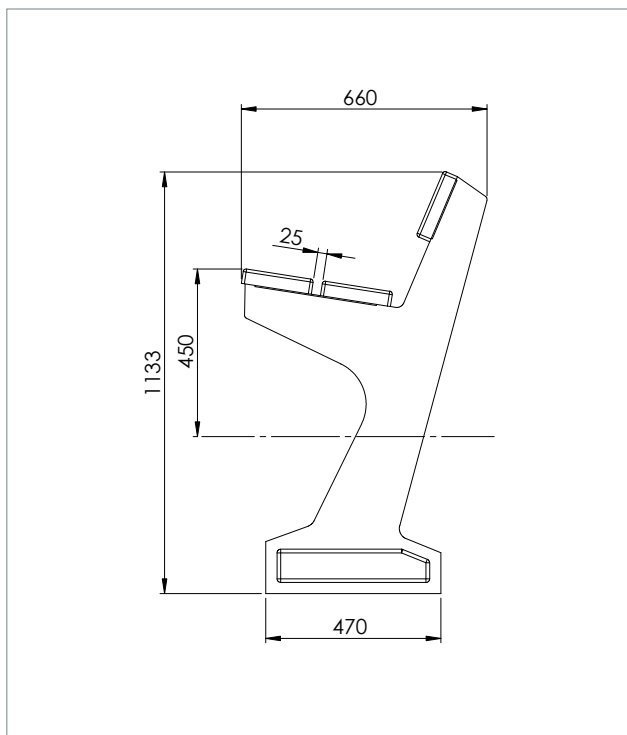

TECHNISCHE DATEN

Breite: 200 cm

Farbe	Abmessungen B x T x H (ca. cm)	Gewicht (ca. kg)	Best.-Nr.
■ Braun	200 x 66 x 75	85,0	BSC 19 200

Höhe ab der Oberkante des Belags. Bänke und Tische werden als Bausatz geliefert. Montageanleitung und -material liegen bei.

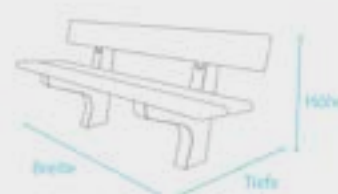

RecPro Recyclingprodukte GmbH & Co.KG

Post: Kanalstraße Nord 180, 26629 Großefehn
Lager: Kanalstraße Nord 247, 26629 Großefehn

Telefon: +49 4943 / 80497-0
Mail: vertrieb@recpro.de